

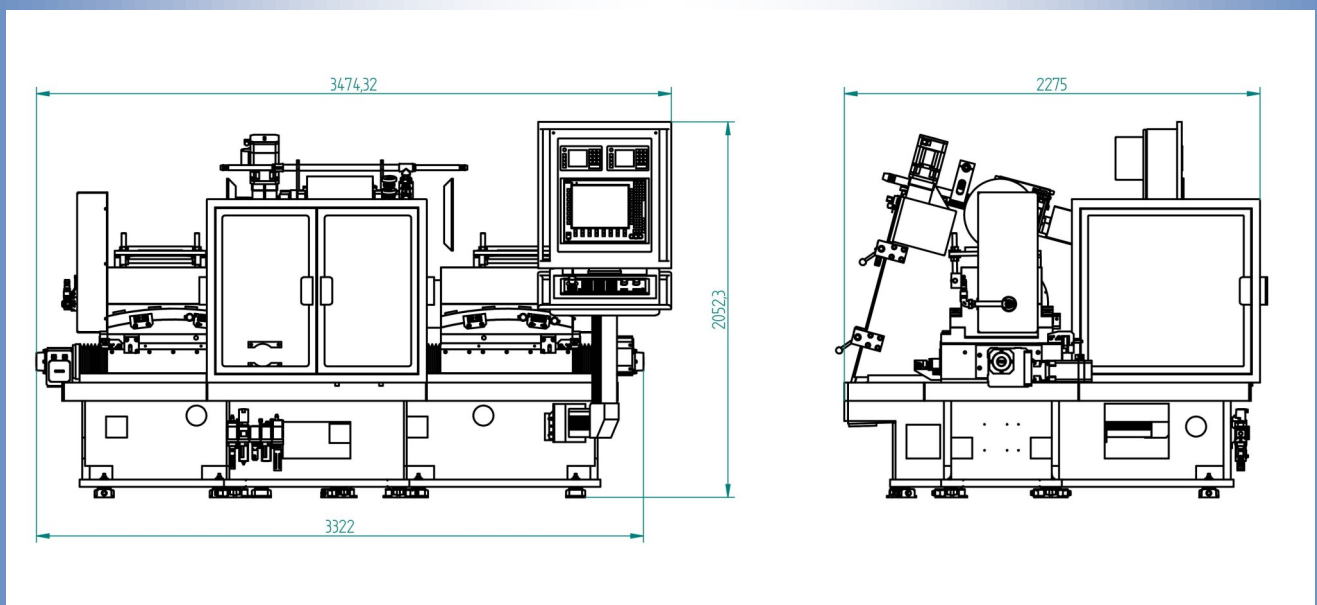

Doppelplan Schleifmaschine D660 / 760 / 900 CNC

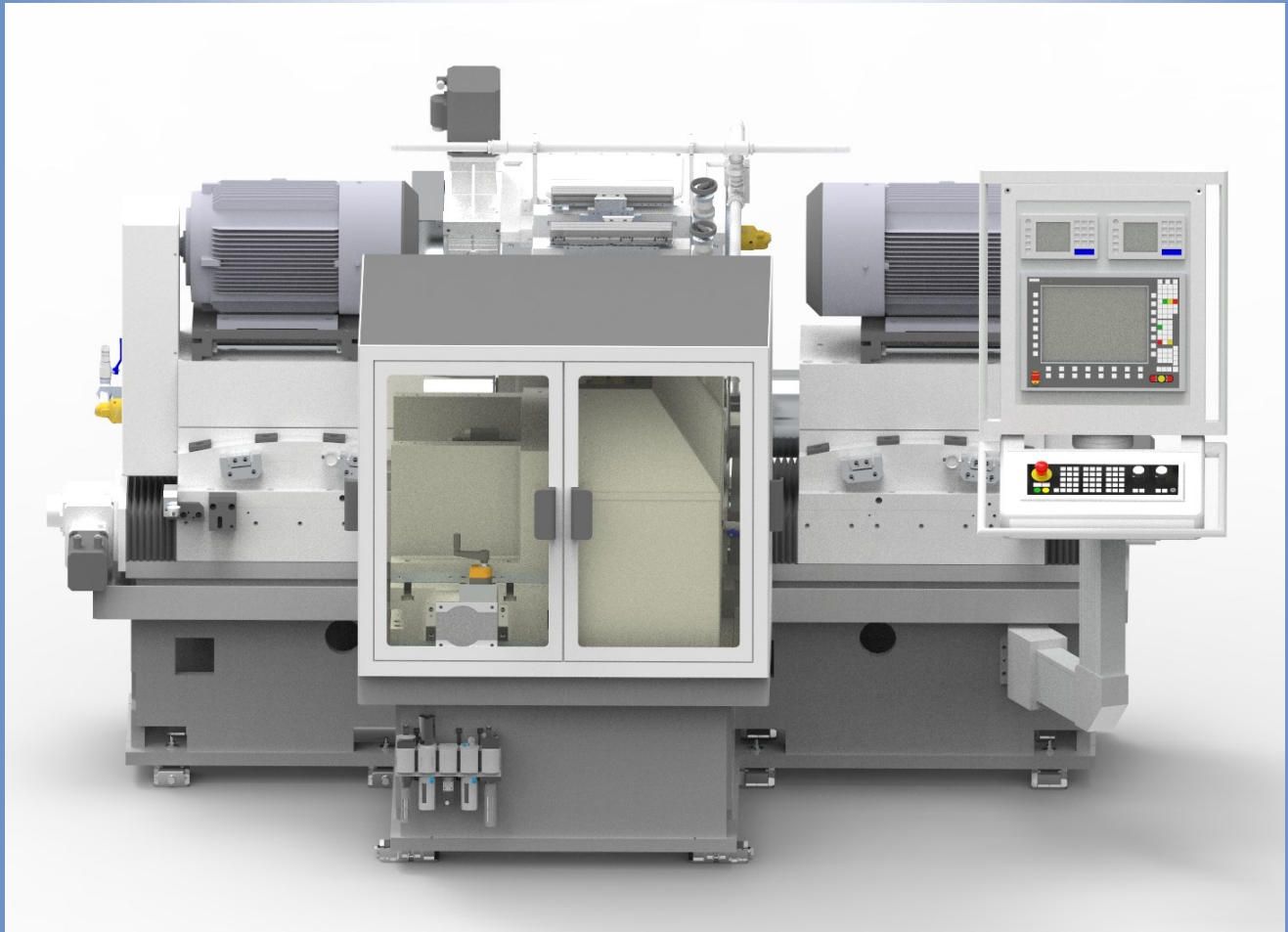



- Vorteile der GIA Doppelplan Schleifmaschinen:
- Sehr steifes Untergestell in T-Form
- Großzügig dimensionierte Schleifspindeln
- Bogenführungen zur exakten Einstellung der Tiltung
- Verstelleinheiten der Schleifspindeln mit vorgespannten Rollenführungen und spielfreien Kugelrollspindeln
- Wegmesssysteme zur exakten Positionierung der Schleifspindeln
- Präzises, spielfreies und steifes CNC - Abrichtsystem
- In Prozess Messsystem, Zustellung standard 1ym, auf Wunsch 0,5 ym (Post Prozess optional)
- Durchlauf- und Einsteichschleifen möglich
- Auf Wunsch Lieferung einer voll automatisierten Schleifmaschine - inklusiv Zu- und Abführung.

Technische Daten

	D660	D760	D900
Abmessungen BxHxT in m	3,32 x 2,05 x 2,28	3,32 x 2,05 x 2,28	3,32 x 2,05 x 2,28
Gewicht in kg	15000	15500	17500
Durchmesser Schleifscheibe in mm	660	760	914
Leistung Spindelmotor in kW	37 / 45	45	45/55
Max. Werkstückabmessung D in mm	220	320	420
Steuerung	840D-SL	840D-SL	840D-SL